

# Zahnriemenverbindungsset - Montageanleitung

## - Art. Nr. 153 835

Erforderlich zum:

- Kürzen der Führungsschiene
- Auswechseln des Führungsschlittens
- Austauschen des Zahnriemens

1

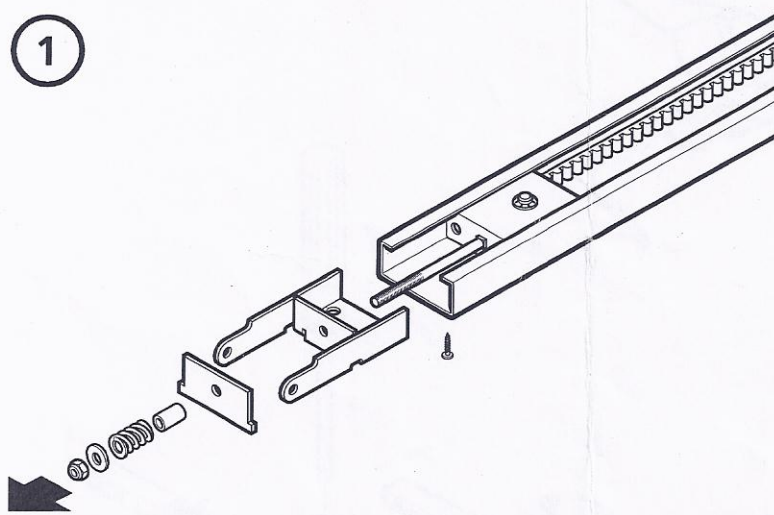

2

Wegen 8 mm Zahnteilung, die Führungsschiene nur um den vielfachen Betrag von 8 mm kürzen.  $X = 8, 16, 24, 32, 40 \dots\dots$

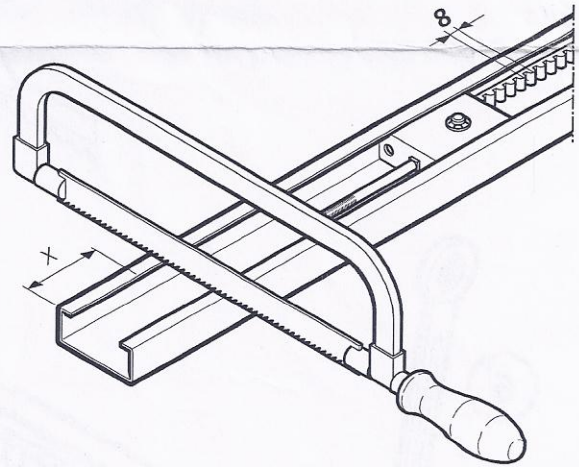

3

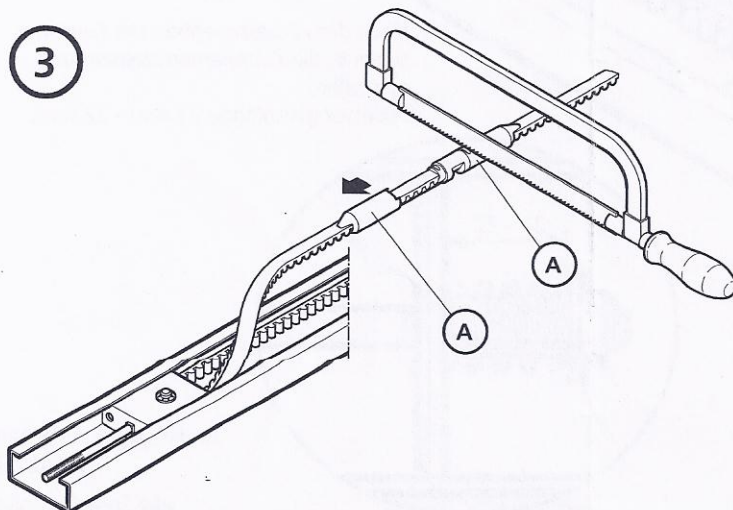

Beide Klemmstückhülsen (A) an den Preßstellen auftrennen.  
Achtung: Zahnriemen nicht scharfkantig knicken!

4

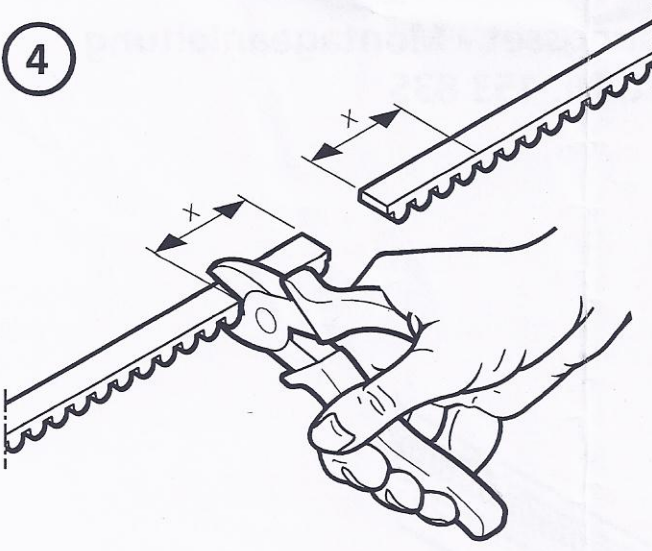

Zahnriemen an den Enden beidseitig um Betrag X kürzen.

5

Neue Verbindungsteile gem. Abb. verschrauben.

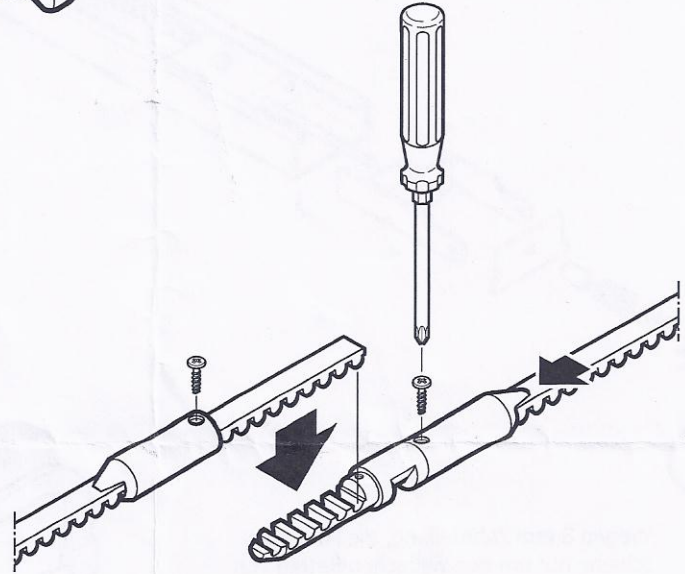

6

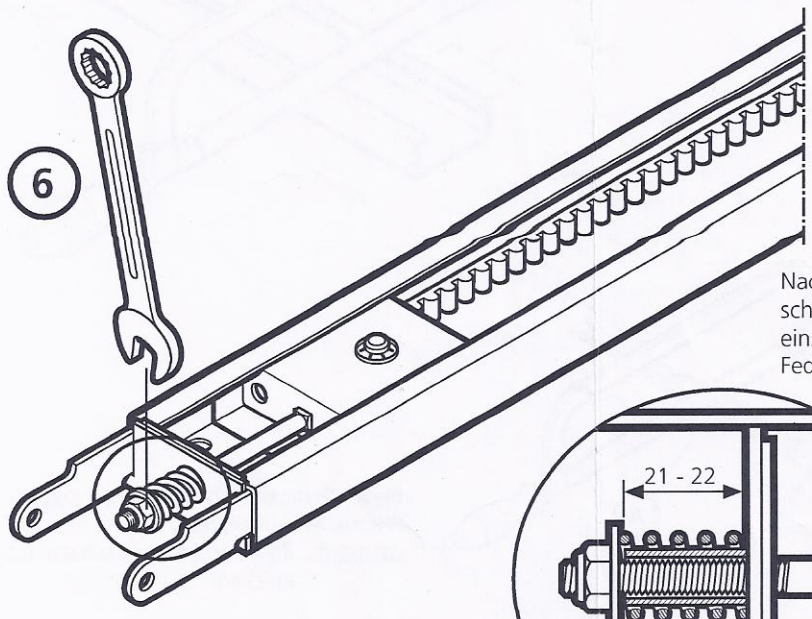

Nach dem Zusammenbau der Führungsschiene, die Zahnriemenvorspannung einstellen.  
Federvorspannlänge 21 mm - 22 mm.

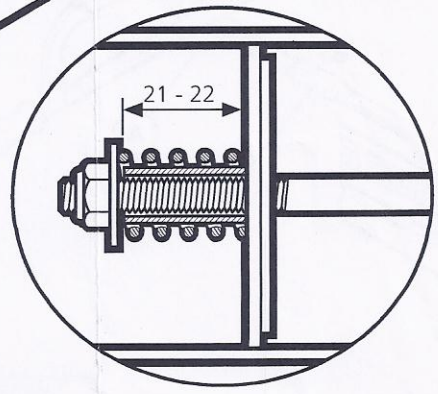

Änderungen vorbehalten!  
Stand: 02.97  
alle Sprachen gleiche  
Art.Nr.#8 009 598

1 - D 36058 - M - 0.5 - 1194